

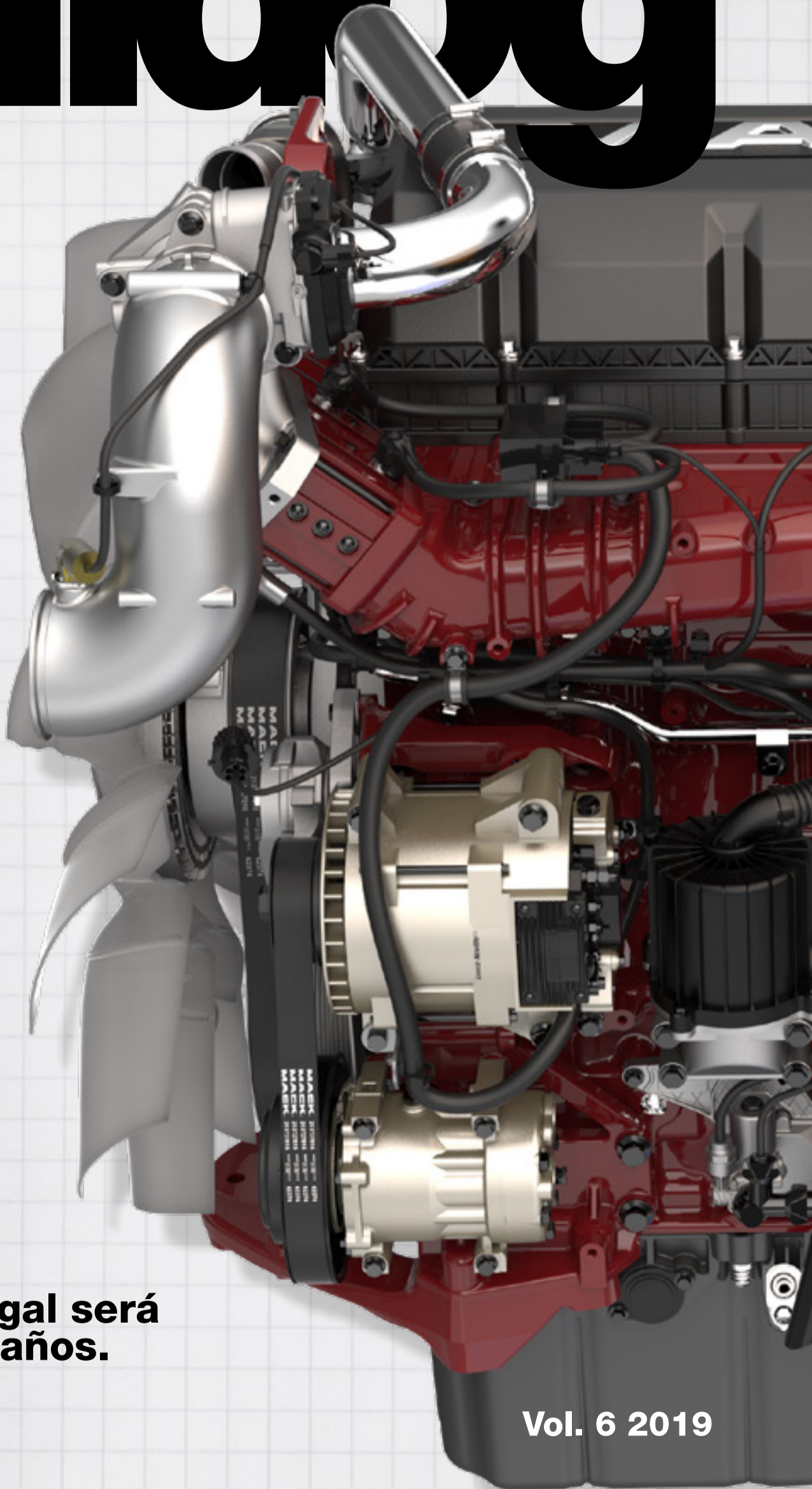

# Bulldog®

**Motores  
Mack,  
el corazón  
de una  
leyenda.**



**Cointra se mueve  
con Mack.**

**Mack es el nuevo  
camión consentido  
de Altamira.**

**Transportes Tamarugal será  
100% Mack en tres años.**

**Vol. 6 2019**





# MÁS KILÓMETROS RECORRIDOS, MENOS COMBUSTIBLE.

## DALO POR HECHO.



El nuevo motor Mack MP 8 Euro 5 ha evolucionado para ofrecer mayor rendimiento y eficiencia de combustible, entregando fuerza extra para aplicaciones vocacionales y larga distancia. Además, cumple con la Norma Oficial Mexicana 044, de esta manera, puedes seguir recorriendo con menos combustible, el camino que tanto amas.

Descubre más sobre nuestros productos en:  
[MackTrucks.com.mx](http://MackTrucks.com.mx)

**BORN READY.**

## CONTENIDO

### Motores Mack, el corazón de una leyenda.

22 Portada

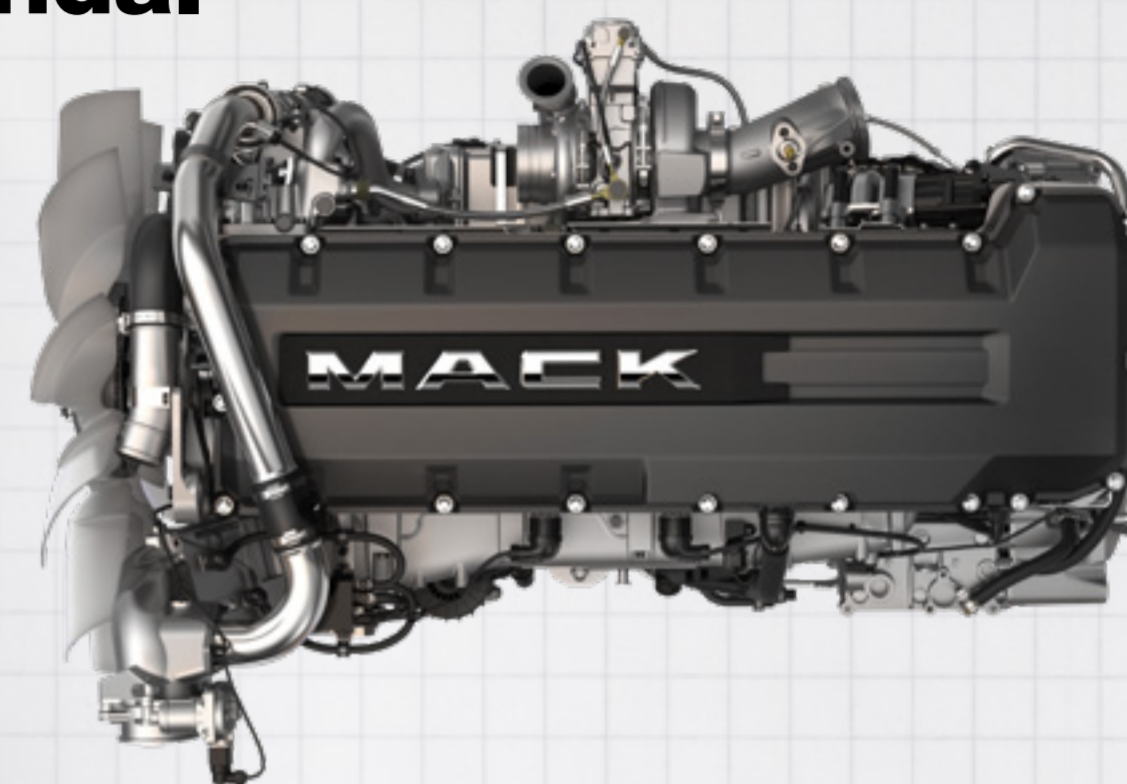

#### 12 Negocio

•De la mano de Salfa Transportes Tamarugal será 100% Mack en tres años.

#### 4 Editorial

#### 5 Eventos

•Próximos eventos Mack Trucks.

#### 6 Ingeniería

•En Mack siempre miramos hacia el futuro.

#### 8 Noticias

- Mack Trucks proveerá a Republic Services, un modelo de camión totalmente eléctrico.
- The World of Concrete Show 2019
- Así es el sistema SCR y el DEF de Mack Trucks



#### 15 Carta

•James Chenier asume nuevo cargo en Mack Trucks.

#### 16 Servicio

•Triton Transport amplía su flota con camiones Mack Anthem.

#### 22 Negocio

•Mack Trucks, desempeño y calidad en cualquier situación.

#### 20 Emisiones

•Normas de emisiones en Latinoamérica.

#### 28 Trabajo

- Cointra se mueve con Mack.
- Macasa y Mack Trucks los mejores socios de Puerto Limpio.

#### 36 Renovación

•Eterna renueva su flota con Mack Granite.

#### 38 Expansión

•Mack es el nuevo camión consentido de Altamira.





# Una historia marcada por la innovación



Históricamente para Mack atender las necesidades de sus clientes ha sido una prioridad, hoy sabemos que los transportistas enfrentan una presión constante para reducir sus costos y mejorar los márgenes. Sus camiones son, literalmente, el “vehículo” para generar ganancias, sin embargo, son unidades mucho más complejas que las de antaño. La manera en la que Mack simplifica esta complejidad, es diseñando y fabricando motores totalmente integrados al sistema completo del vehículo. Cada uno de nuestros motores están en constante comunicación con el ECU del vehículo y la ECU de la transmisión mDRIVE. Esta integración total permite lograr eficiencias que simplemente no pueden ocurrir con los componentes de otros proveedores.

Otro aspecto que nos ha diferenciado en la industria es nuestra capacidad de adaptarnos a las nuevas regulaciones y tecnologías, actualmente, para nuestra oferta de vehículos en Latinoamérica con Euro 5, estamos utilizando un sistema catalítico selectivo (SCR), que requiere la adición ocasional de urea o DEF (Diesel Exhaust Fluid). Este fluido, de uso común en países como México se dosifica a una tasa de aproximadamente el 5% del combustible. Por ejemplo, si un camión típico consume 40 galones de diesel por día, el sistema SCR consumirá ~2 galones de DEF en el mismo periodo.

El cuidado al medio ambiente y la eficiencia van de la mano. La economía de combustible mejorada que hemos obtenido con nuestros motores Euro 5, nos permite reducir las emisiones de CO2 en aproximadamente un 12%. La materia particulada, es decir, lo que se ve, se reduce en 60% y los NOx se reducen en 43%. Estas son mejoras significativas en las emisiones de escape.

Adicionalmente, las nuevas generaciones de motores privilegian la reducción en el consumo de combustible, la muestra más clara de ello es nuestro motor MP8 que hoy en su versión Euro 5, ofrece una mejora de hasta 12% en la economía de combustible respecto a la Euro 4. Otra ventaja es el aumento de los intervalos de drenaje de aceite. Esto significa que hay mucho menos aceite de motor usado para desechar o reciclar.

## Compromiso con la mejora continua

Para lograr que las unidades de nuestros clientes funcionen de la mejor manera y se mantengan circulando el mayor tiempo posible, la capacitación de nuestra Red de distribuidores es esencial y Mack ha destinado especial atención a ello, estamos decididos a mejorar el nivel de conocimiento técnico de nuestra Red. Para ello, cuando tenemos un cambio de tecnología o realizamos un market release contemplamos los cursos requeridos para que el personal conozca los cambios que conllevan las nuevas tecnologías. Actualmente, nos encontramos en este proceso de transición de la tecnología y preparación para los cambios en varios de nuestros mercados.

Mediante todas estas acciones nos preparamos para seguir marcando el rumbo de la industria del transporte, tal y como lo hemos venido haciendo desde 1900.

## David MacKenna

Sales Engineer, Mack Export.

# Próximos eventos Mack Trucks

## Bolivia:

- Expocruz, septiembre del 20 al 29.

## Chile:

- Feria Internacional Exponor (segmento minería), mayo del 27 al 30.
- Feria Internacional Expocorma (segmento forestal), noviembre del 6 al 8.
- Evento día del camionero en julio 2019 - Evento con federaciones CNTC y CNDC.

## Colombia:

- Colfecar, octubre del 2 al 4.

## Costa Rica

- Expo San Carlos, del 24 de abril al 6 de mayo.

## Ecuador

- Feria de transporte, octubre 27 y 28 en la ciudad de Machala.

## Honduras:

- Feria de Maquinaria Cafogah, marzo 22 y 23 en San Pedro Sula
- Expo Construye, del 30 de mayo al 1 de junio, en San Pedro Sula

## Panamá:

- Expomaquinas, febrero 13 al 15

## Perú:

- Exhibición Volvo, Mack y Penta en Terminal Pesquero Ecomphisa (Chiclayo), marzo 12 al 15.
- Exhibición Volvo, Mack y Penta en Paita, Piura, marzo 21 al 23.
- Roadshow Volvo-Mack en Trujillo, mayo 2 y 3.
- Perumin, septiembre 16 al 20.

## México

- Expo Proveedores del Transporte en Monterrey, Nuevo León, mayo 22 al 24.
- Convención CANACAR, Cancún, Quintana Roo, septiembre 25 al 29.





## En Mack siempre miramos hacia el futuro

Cuando me preguntan qué es lo que hace diferente a Mack, mi primera respuesta es su historia, aquella en la que John Mack tuvo la visión de producir los camiones y motores de servicio pesado más duraderos y potentes del mundo. La compañía ha evolucionado siguiendo esta filosofía y hoy es una empresa integrada verticalmente, en la que se diseñan y fabrican los mejores camiones y tractores completos.

Otro aspecto que nos ha diferenciado en el mercado es la facilidad de acceso al motor de nuestras unidades, algo especialmente apreciado por los mecánicos. Y, por supuesto, en la industria nos distingue la calidad, durabilidad y confiabilidad de nuestros motores como el MP8 de 13 litros que lanzamos en 2007 y que usa un sistema de inyección de combustible de unidad electrónica. ¡El motor es muy liviano, pesa solo 1,158 kg y ofrece una potencia máxima de 505 hp!

Este motor es el resultado de años de investigación y desarrollo, y nos ha dado un sinnúmero de satisfacciones. Se produce en nuestra planta en Hagerstown, Maryland, y fue diseñado para operar de manera eficiente en unidades Euro 3, 4, 5 y 6; también con EPA 2007, 2010, 2014, 2017 y 2021.

### Visión y pasión

Históricamente Mack ha mirado hacia el futuro, y en las últimas décadas ha puesto especial atención en las regulaciones de emisiones que se están generando alrededor del mundo ya que éstas podrían impactar en los diseños futuros de nuestros motores.

Hoy, los clientes exigen un motor con una vida útil de 1.8 millones de kilómetros y reducir el costo total de operación, en Mack sabemos que la única forma de lograrlo es mediante un mantenimiento adecuado y a través de un tren motriz, integrado por un motor Mack, una transmisión totalmente automatizada Mack mDRIVE y por los ejes de transmisión Mack, ya sea que se trate de un 6x4 o un 6x2.

### Confiabilidad, durabilidad y peso reducido

Para Mack la confiabilidad es crítica, mantener las unidades de nuestros clientes en servicio el mayor tiempo posible es nuestra prioridad, por ello siempre estamos

trabajando para mejorar la confiabilidad de nuestros productos. Cuidamos la calidad de los conectores eléctricos en los motores y transmisiones Mack y fabricamos motores de bajo mantenimiento o casi libres de mantenimiento para aumentar su vida útil.

### Seguimos innovando

Hoy estamos en el proceso de implementación de GuardDog Connect (GDC), un sistema telemático en tiempo real que alertará al cliente sobre un problema, antes de que ocurra una falla importante. Esto le permitirá tomar una decisión para reparar el camión, ya sea en el momento o en el futuro inmediato, dependiendo de la naturaleza del código. GDC también informa al distribuidor seleccionado que la unidad llegará en una fecha y hora específicas, y con qué fallas. Esto ahorra una gran cantidad de tiempo ya que el distribuidor no tiene que diagnosticar el problema. Mediante este sistema también verificamos las piezas disponibles para dicha reparación, un gran avance sin duda.

Como mencioné líneas arriba, una de las principales ventajas que ofrecen nuestros motores es su fácil mantenimiento; en el caso del MP8 específicamente, está totalmente accesible con el cofre abierto, el mecánico o técnico no tiene que quitar las salpicaderas interiores, las tuberías o los ductos de admisión de aire para acceder al motor, es sencillo y eficiente.

### Siempre a la vanguardia

Cumplir con las cada vez más exigentes regulaciones en materia de emisiones se ha convertido en una de nuestras prioridades, por ello hemos logrado adaptarnos a cada una de ellas, por ejemplo, para Euro 4, solo utilizamos un sistema de EGR (Exhaust Gas Recycling), lo elegimos porque es un sistema pasivo, lo que significa que no se necesita que el conductor/operador intervenga.

En cambio, para Euro 5, no usamos EGR en lo absoluto, pero agregamos la tecnología ClearTech SCR (reducción catalítica selectiva). Los beneficios se ven reflejados tanto en el medio ambiente como en el cliente, ya que al elevar la temperatura de combustión del motor reducimos el hollín que se expulsa al medio ambiente, y por otra parte buscamos intervalos de drenaje de aceite mucho más prolongados, al tiempo que mejoramos la economía de combustible. Se trata de una verdadera



**David McKenna**  
Sales Engineer, Mack Export.

tecnología ganar-ganar.

Adicionalmente, la simplicidad que ofrece nuestro sistema de reducción catalítica selectiva Euro ClearTech nos convierte en una extraordinaria alternativa. Solo para darles una idea de la eficacia de ClearTech: desde Euro 4, redujimos las salidas de gases de efecto invernadero (CO2) en aproximadamente un 12%, los óxidos de nitrógeno (NOx) en un 43% y las partículas (Pm) en 60 por ciento. ¡Solo piensen en lo limpio que puede ser el aire!

Para dimensionar la aportación de este sistema pondré un ejemplo: el mayor responsable del calentamiento global por mucho es el sol, seguido de los NOx; la luz solar + NOx crean ozono y smog a nivel del suelo. Entonces, cuando logramos reducir los NOx en un 43%, estamos hablando de una mejora muy significativa de la calidad del aire. Los NOx son invisibles, no se pueden ver hasta que se convierten en smog, en cambio,

si logramos que las partículas (Pm) –que es el hollín que se puede ver fácilmente en los escapes de las unidades a diésel más antiguas o con mal mantenimiento–, se reduzcan en un 60% con ClearTech ¡estamos alcanzando una hazaña increíble en la tecnología moderna!

Hoy, con la plataforma de emisiones Euro V Mack ClearTech SCR, estamos dosificando la urea (DEF) entre 4 y 5%, por lo tanto, para un camión típico que consumiría 400 litros de combustible, el consumo de DEF sería de entre 16 y 20 litros, dependiendo de la temperatura ambiente, la humedad y la elevación. Sin embargo, el sistema ClearTech realiza estos ajustes automáticamente y sin necesidad de que intervenga el operador.

Esta es solo una muestra de la evolución que hemos experimentado desde 1900, siempre pensando en las necesidades de nuestros clientes, con una imperante necesidad de innovación y con un firme compromiso con el medio ambiente.

### LA TRAYECTORIA DE DAVID MCKENNA

En 1973 ingresó a Mack Canadá en la planta de Oakville con un trabajo de verano en la línea principal que ensamblaba los camiones Mack. Ahí fue donde aprendió que la frase “Built like a Mack Truck” era mucho más que un eslogan. Más tarde, se movió a Control de Calidad en el Departamento Final de pruebas de carretera de camiones fuera de la línea de ensamble. Dejó la planta en 1982 para ingresar al entonces nuevo mundo de ventas de camiones. Desde allí administró la sucursal de Ottawa operada por la compañía en 1991. Emigró a los EE. UU. en 1994 como Gerente de Ventas de la Flota de la Región Occidental con sede en Anaheim, CA. En 2003 se unió al grupo de Marketing de Mack como Director de Ventas de Tren motriz & Marketing.

Durante su tiempo en esa oficina, fue responsable del lanzamiento comercial de los

motores ASET EPA 2004 y de la introducción de la familia de motores Mack MP7 en 2005. Las regulaciones de la EPA de 2007 se cumplieron con las presentaciones exitosas de las plataformas completas de los motores Mack MP8 y MP10 con filtros de partículas diésel. También el muy exitoso nombre y lanzamiento comercial de la transmisión Mack mDRIVE fue su responsabilidad más tarde ese mismo año. Para EPA 2010, se lanzó la tecnología de reducción de emisiones ClearTech y se agregó SCR.

También organizó el Mack Powertrain Blog en Mack Trucks para permitir a los clientes hablar sobre tecnologías de emisión e ideas de rendimiento. En 2013, tuvo la oportunidad de unirse a Mack Export como ingeniero de ventas de campo. El mercado de exportación siempre le ha interesado, así que cuando se dio la apertura, ¡se lanzó! Así que está listo para trabajar contigo.



## Mack Trucks proveerá a Republic Services, un modelo de camión totalmente eléctrico



**M**ack Trucks anunció que se asociará con Republic Services para construir y operar un modelo de camión recolector de basura Mack® LR completamente eléctrico, con lo que contribuirá a que la flota alcance sus objetivos cero de emisiones.

Entre los beneficios que ofrecen los camiones totalmente eléctricos destaca el hecho de que reducen a cero las emisiones de carbono, producen menos ruido y son amigables con el medio ambiente. Para las compañías que transportan basura, la capacidad de operar silenciosamente durante las primeras horas de la mañana es una característica atractiva de los vehículos eléctricos.

“Mack espera asociarse con Republic Services para probar los beneficios que un LR completamente eléctrico puede

ofrecer en sus operaciones diarias”, afirmó Jonathan Randall, Vicepresidente Senior de Ventas y Mercadotecnia de Mack Trucks de Norteamérica. “Como líder en soluciones alternativas de transporte, Mack está en una posición única para ofrecer una solución patentada, integrada y totalmente eléctrica para Norteamérica”.

En este punto del desarrollo de la infraestructura y la tecnología de movilidad eléctrica, Mack está convencido de que un vehículo completamente eléctrico funcionará mejor en aplicaciones en las que el camión regresa a casa todas las noches, como es el caso de la industria de los desechos.

“Dado que operamos la octava flota vocacional más grande de EE.UU., estamos evaluando continuamente enfoques y tecnologías innovadoras para mejorar el rendimiento, la economía y el impacto

ambiental de nuestra flota”, dijo Don Slager, Presidente y CEO de Republic Services. “Estamos entusiasmados de trabajar con Mack en el desarrollo de un camión de basura eléctrica, ya que representaría un paso significativo hacia una flota más limpia, más segura y más eficiente, a la vez que ayudamos a preservar nuestro Planeta Azul para las generaciones futuras”.

Los detalles sobre las especificaciones y pruebas que se están realizando se anunciarán más adelante.

Mack anunció a principios de 2018 que el Departamento de Sanidad de la Ciudad de Nueva York (DSNY), uno de sus principales clientes, también probará un modelo Mack LR completamente eléctrico y que entrará en operaciones durante 2019. Esas especificaciones y detalles también se anunciarán posteriormente.

## The World of Concrete Show 2019

El evento The World of Concrete Show es donde se exhiben los últimos modelos de maquinaria y equipo de construcción en la industria. La edición 2019 se presentó en Las Vegas, Nevada del 21 al 25 de enero.

Mack Trucks, estuvo presente en el evento anual más importante del sector de la construcción a nivel internacional con el lanzamiento de la transmisión mDrive HD automatizada disponible en el Terraplo de

bomba para concreto y con motor GHG, la cual se convierte en la primera disponible para este modelo de unidades, beneficiará la seguridad de los operadores ya que podrán enfocarse más al maniobrar el equipo. En México ya se pueden solicitar las unidades con esta aplicación.

Durante la convención se exhibieron seis unidades Mack, dos Terraplo de bomba para concreto y cuatro Granites mezcladoras.





# Así funciona el SCR.

**D**esde 2011, Mack Trucks introdujo el **Catalizador de Reducción Selectiva**, mejor conocido como la tecnología de postratamiento de gases de escape SCR, un desarrollo mucho más amigable con el ambiente que, además, ofrece un consumo de combustible más eficiente. Dicho sistema es el elemento clave para que los motores Mack cumplan con el estándar Euro V.

Los motores Mack Euro V tienen la ventaja de trabajar a menor temperatura, cuentan con una mayor capacidad de caballaje y torque y también se alargan los intervalos de servicio.

## Pero, ¿cómo funciona?

El sistema SCR requiere una solución de urea automotriz o DEF (Diesel Exhaust Fluid, también se conoce como AdBlue®), inyectada directamente en la salida de gases del escape del motor. La reacción química que se lleva a cabo en el catalizador (SCR) en conjunto con el DEF y los gases provenientes del motor logra reducirlos a nitrógeno -inofensivo para el medioambiente- y vapor de agua.

Es importante resaltar la importancia del tanque adicional para el DEF, que por ningún motivo debe ser mezclado con otro fluido. Y si bien la tecnología y el desarrollo de este sistema tiene especificaciones muy técnicas, lo importante es que el SCR de Mack Trucks está perfectamente validado, es efectivo y cumple con las legislaciones ambientales de distintos países.

## Acerca de nuestro Euro V

La tecnología ClearTech SCR de Mack Trucks es la puerta de entrada para el Euro V, un estándar mucho más ecoamigable. Para dimensionar el cambio de paradigma respecto al Euro IV, los resultados demuestran que reduce hasta 12% la emisión de bióxido de carbono, 43% el óxido de nitroso (NOx) y 60% el material particulado.

Debido a que el sistema de postratamiento de Mack en Euro V está basado en SCR y ya no utiliza EGR, la operación del motor es a una temperatura menor, factor clave para que el

rendimiento de combustible mejore hasta en un 12% dependiendo del ciclo de operación y rutas así como un mejor desempeño, incluso, en ciudades con gran altitud.

Además, al trabajar el motor a una menor temperatura y con un proceso de combustión más eficiente se disminuye la emisión de NOx.

## Acerca del SCR

Aunque hoy es un tema en boga, esta tecnología data de 1958, usada principalmente en actividades industriales. Y desde 2011, cuando Mack Trucks desarrolló estos sistemas para sus motores, las diferencias logradas respecto al EGR fueron notables de manera inmediata.

El mismo trabajo de un camión con menos consumo de combustible y menos emisiones contaminantes se dice fácil, pero es verdad. Y no solo es una cuestión de potencia y rendimiento, sino también de ecología, pues al emitir menos hollín y menos NOx se ensucia menos el ambiente. También con los motores Euro V de Mack se logran mayores intervalos de drenado que significan menor consumo de lubricantes y lo cual también repercute en un beneficio ecológico.

## ¿Y el DEF?

Es un agente reductor indispensable para el funcionamiento del SCR. Dependiendo de la aplicación y ciclo de trabajo se requiere un porcentaje que va del 4 al 5%, es decir, por cada 100 litros de diesel se requieren entre 4 y 5 litros de DEF.

Es indispensable el cuidado del DEF durante su almacenamiento y aprovisionamiento ya que el sol y la humedad pueden alterarlo, lo cual provoca que no sea efectiva su función e incluso dañar el SCR. Sobre su disponibilidad existen hoy en día un buen número de proveedores en todo Latinoamérica por lo que esto no representa un problema. Actualmente los tanques para el DEF están disponibles para diferentes necesidades de aplicación.

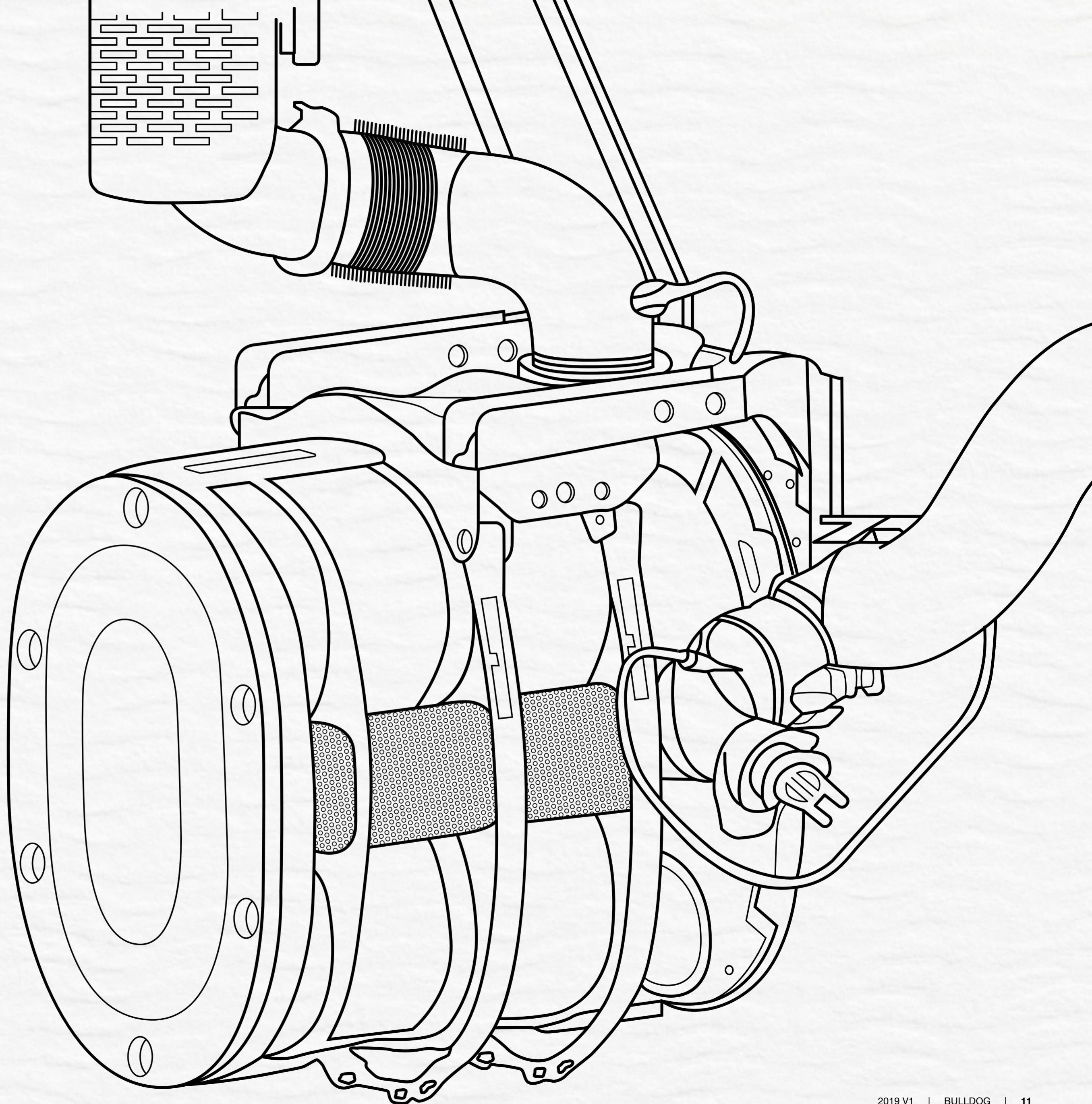





## De la mano de Salfa Transportes Tamarugal será 100% Mack en tres años.

Transportes Tamarugal anunció la adquisición de 45 camiones Mack como primer paso para su renovación en 2019, estas unidades se suman a las 40 compradas en 2018.

Salfa (Salinas y Fabres), distribuidor oficial de Mack Trucks en Chile, anunció una importante inversión por parte de la firma Transportes Tamarugal, empresa que tiene un plan a tres años para renovar el 100% de los camiones que componen su flota, una decisión estratégica que considera a Salinas y Fabres como su principal aliado para concretar este proceso.

Transportes Tamarugal, emblemática firma que provee servicios a la gran minería chilena, adquirió 45 unidades Mack Trucks para sumar a su flota: “Tenemos un plan de renovación anual y nuestra tarea número uno es sustituir todos los camiones de nuestra flota”, sostuvo Omar Campillay,

presidente de Transportes Tamarugal y agregó: “Elegimos Salfa porque tenemos una relación comercial con ellos desde hace muchos años. En cuanto a Mack, es una marca cuyo desempeño hemos probado con buenos resultados en el desarrollo minero”.

Por su parte, Guillermo Donoso, Gerente de Camiones de Salfa, señaló que “esta decisión de compra representa la continuidad de los lazos que formó la familia Campillay con Don Roberto Salinas Acuña y es un reconocimiento a la lealtad y al compromiso, que van más allá de los ciclos económicos, ya que jamás se ha puesto en duda el apoyo por parte de nuestra empresa”.





**Un distribuidor comprometido**

Salfa es distribuidor oficial de Mack en Chile desde hace 80 años y cuenta con cobertura desde Iquique a Punta Arenas, lo anterior le ha permitido posicionar a la marca como referente obligado en materia de transporte. Por este motivo, Mack Trucks reconoció el mérito del trabajo en equipo de su socio estratégico y le entregó el premio al Mejor Distribuidor del Año (2017) en el mundo. Los buenos resultados de la empresa chilena en ventas de unidades, repuestos y servicios

la hicieron acreedora de esta importante distinción por novena vez.

Carlos Fabres, Gerente General de Salfa, señaló que “lo más valioso que tenemos en la compañía son las personas que conforman el equipo humano; les doy mis más leales y sinceros agradecimientos por lo que hemos alcanzado, porque cada uno aportó para lograr los grandes resultados que nos llevaron a recibir este premio”.



**James Chenier asume nuevo cargo en Mack Trucks.**

**M**e complace anunciar que **James Chenier** ha sido designado para ocupar el cargo recién creado de Vicepresidente Senior de Estrategia y Desarrollo de Negocios para Mack Trucks a partir del 1 de enero de 2019, reportándose directamente.

En su nuevo cargo, James será responsable de impulsar el desarrollo de la agenda estratégica de Mack Trucks, así como del desarrollo de negocios comerciales en mercados clave. Actuará como un contribuyente clave, impulsor y tomador de decisiones para el desarrollo de objetivos estratégicos de ventas y mercadotecnia, planes de trabajo, tácticas y visiones operativas para Mack Export, Mack Defense, Mack Australia y Mack Special Projects.

James se unió al Grupo Volvo en 2010 como Director de Mercadotecnia de Partes para el negocio de camiones en Norteamérica, y ha desempeñado una serie de roles con cada vez más responsabilidades; desde 2016 se ha desempeñado como Vicepresidente de Ventas y Mercadotecnia del mercado de posventa en la organización de Desarrollo de Retail.

Antes de unirse al Grupo Volvo, James pasó 16 años en Daimler Trucks North America, se unió a la organización como ingeniero de servicio técnico y eventualmente lideró varios negocios dentro de la compañía. Tiene una licenciatura en administración automotriz y de equipos pesados por la Universidad Ferris State en Big Rapids, Michigan, y un MBA en administración de empresas por la Richard DeVos Graduate School of Management en Northwood University en Midland, Michigan.

“Me siento muy honrado y emocionado de ser parte del esfuerzo de Mack Trucks en Latinoamérica. Nuestro enfoque seguirá siendo proveer productos y servicios confiables y durables al mercado Latinoamericano. Mi pasión está centrada en continuar nuestro viaje para proveer el mejor soporte a nuestros clientes y crecer nuestra capacidades en nuestra red en la región”, señala James Chenier.

Felicitemos a James por su nuevo cargo y brindémosle todo el apoyo mientras asume sus nuevas responsabilidades.

**Martin Weissburg**  
Presidente  
Mack Trucks





## Triton Transports amplía su flota con camiones Mack Anthem

La compañía adquirió 16 unidades Mack Anthem con sistema de recirculación de gases de escape para reducir las emisiones.

Triton Transports S.A.C, empresa dedicada al transporte terrestre de carga pesada a nivel nacional en Perú, recientemente integró 16 Mack Anthem a su flota con lo que ya suma 52 unidades de la marca.

Al formar parte del Grupo DP World, Triton Transports tiene el compromiso de satisfacer las necesidades del transporte terrestre y de carga pesada de sus clientes a nivel nacional, cumpliendo en todo momento con los más altos estándares de seguridad, integrando con ello a toda la cadena logística, desde terminales marítimos a parques industriales.



Fueron precisamente estos requerimientos los que ayudaron a los ejecutivos de la firma a tomar la decisión de incluir al modelo Mack Anthem en su flota. Al ser el más ligero de su categoría, inmediatamente se convirtió en la opción más rentable en tractos americanos ya que puede transportar hasta 500 kilogramos de carga útil adicional frente a otros modelos. Además, incorpora un motor Mack más potente con 465 caballos de fuerza y mantiene una amplia zona de torque plano para trabajar en todos los caminos del Perú, siendo amigable con el medio ambiente al ser uno de los pocos vehículos de carga pesada con tener la certificación Euro 4 por sus bajas emisiones de gases de combustión. Por si fuera poco, es un vehículo que permite incrementar la rentabilidad del negocio ya que la tecnología que incorpora permite periodos de mantenimiento de hasta 20,000 km, de esta manera, la inversión de nuestros clientes no se detiene.



Para Jörgen Sjöstedt, director gerente general de Volvo Group Perú: “El Grupo Volvo Perú y su amplia red de concesionarios a nivel nacional se preocupan por brindar las soluciones más adecuadas para los negocios y ofrecer el mejor servicio postventa para que nuestros clientes operen sin interrupciones”.



La ceremonia de entrega de las unidades se llevó a cabo en la principal sede de Volvo Group Perú, en el distrito de Lurín, y contó con la presencia de Jörgen Sjöstedt; Director Gerente General de Volvo Group Perú; Gerard van den Heuvel, CEO de DP World Perú; Aurelio Palacios, Gerente General de Triton Transport y Eduardo Chappuis, Director de Proyectos de DP World Perú.

Desde 1959, Volvo Group Perú ofrece a nivel nacional, camiones y autobuses Volvo, camiones Mack, equipos de construcción Volvo y SDLG, motores marinos e industriales Volvo Penta y grupos electrógenos Powered by Volvo Penta. Además, cuenta con la red de servicio de postventa más completa y de mayor cobertura en Perú con 19 talleres y 9 tiendas. Sus clientes reciben soluciones integrales de transporte para distintos segmentos, desde minería y construcción hasta transporte urbano de pasajeros.





## Mack Trucks, desempeño y calidad en cualquier situación

A través del programa de demostraciones de Mack denominado “Demo Program”, Salfa ha puesto a prueba vehículos que han sobrepasado todos los obstáculos.



**D**emo Program, ha puesto a prueba a vehículos como el CXU Vision mDrive y el GU 813 Drive en grandes flotas como Alpina, el procesador de leche más importante de Colombia, así como en Incubadora Santander, el mayor productor de huevo de ese país. El objetivo real de esta estrategia es dar a conocer la calidad y los beneficios de los camiones Mack y, lo más importante de todo, que el cliente evalué en el trabajo diario.

### Medición con Alpina

En la demostración que se llevó a cabo con Alpina, se evaluó el consumo de combustible y otros parámetros que afectan el rendimiento del camión. Para llevarlo a cabo, fue fundamental la herramienta de monitoreo Sky Tracking.

Con la finalidad de que las pruebas fueran verificables y comparables, se propuso contrastar la operación de nuestro camión con el Cascadia de Freightliner y el T800 de Kenworth.

Al iniciar el proceso, se hizo un seguimiento diario y en tiempo real de nuestro camión en conjunto con el sistema de Alpina, mismo que monitoreó también el desempeño de nuestro camión al igual que el del Cascadia y el T800. Cabe destacar que no se nos permitió instalar nuestro sistema en los vehículos de esas dos marcas.

### Factores a evaluar

Además de lo anterior, se evaluó tiempo de frenadas bruscas, manejo no predictivo, horas de conducción –este punto especialmente relevante por el manejo de la transmisión DRIVE–, comparando la tranquilidad del operador respecto al manejo con cajas mecánicas, velocidad media, tiempo de cruce, manejo en curva de potencia, manejo en curva de torque y manejo en “zona verde”.

### Mack demuestra ser superior a la competencia

En cada uno de los casos, los camiones Mack demostraron ser superiores a la competencia, especialmente en lo que se refiere al consumo de combustible, el aspecto más relevante para Alpina, nuestro cliente. Nuestro camión reportó un consumo de un galón por cada 11 km recorridos con carga completa de 50 toneladas, frente a los camiones de la competencia. Alpina nos reportó directamente que el resultado fue excelente.

Más allá de la discusión sobre el precio de compra, cuando visitamos a los clientes resulta fundamental enfocarnos en los beneficios que ofrecen los camiones Mack y el costo total de propiedad.



**EURO IV / EPA 04**  
**EURO V - a partir del 1 de julio 2019**  
**EURO VI / EPA 10 - 1 enero 2021**

**EURO III**  
Guatemala **EURO IV (BRT)**  
Honduras **EURO IV (BRT)**  
El Salvador **EURO IV (BRT)**

**EURO IV / EPA'04**  
**EURO V / EPA'07 City bus**

**EURO III / EPA'98**

**EURO III**  
**EURO IV Apr/2018**

**EURO II / EPA'94**  
**EURO IV/EPA'04 up to 2021**

**EURO V / EPA'07**  
**EURO VI/EPA'10 Bus Santiago 2018 Draft**

**EURO I / EPA'91**  
**EURO II/EPA'94 2018**

**EURO V + OBD**  
**Demand local test**  
**EU VI 2023 (forecast)**

**EURO III / EPA'98**  
**EURO V / EPA'07 Draft**

**EURO V**

# Normas de emisiones en Latinoamérica.



# Motores Mack, el corazón de una leyenda.

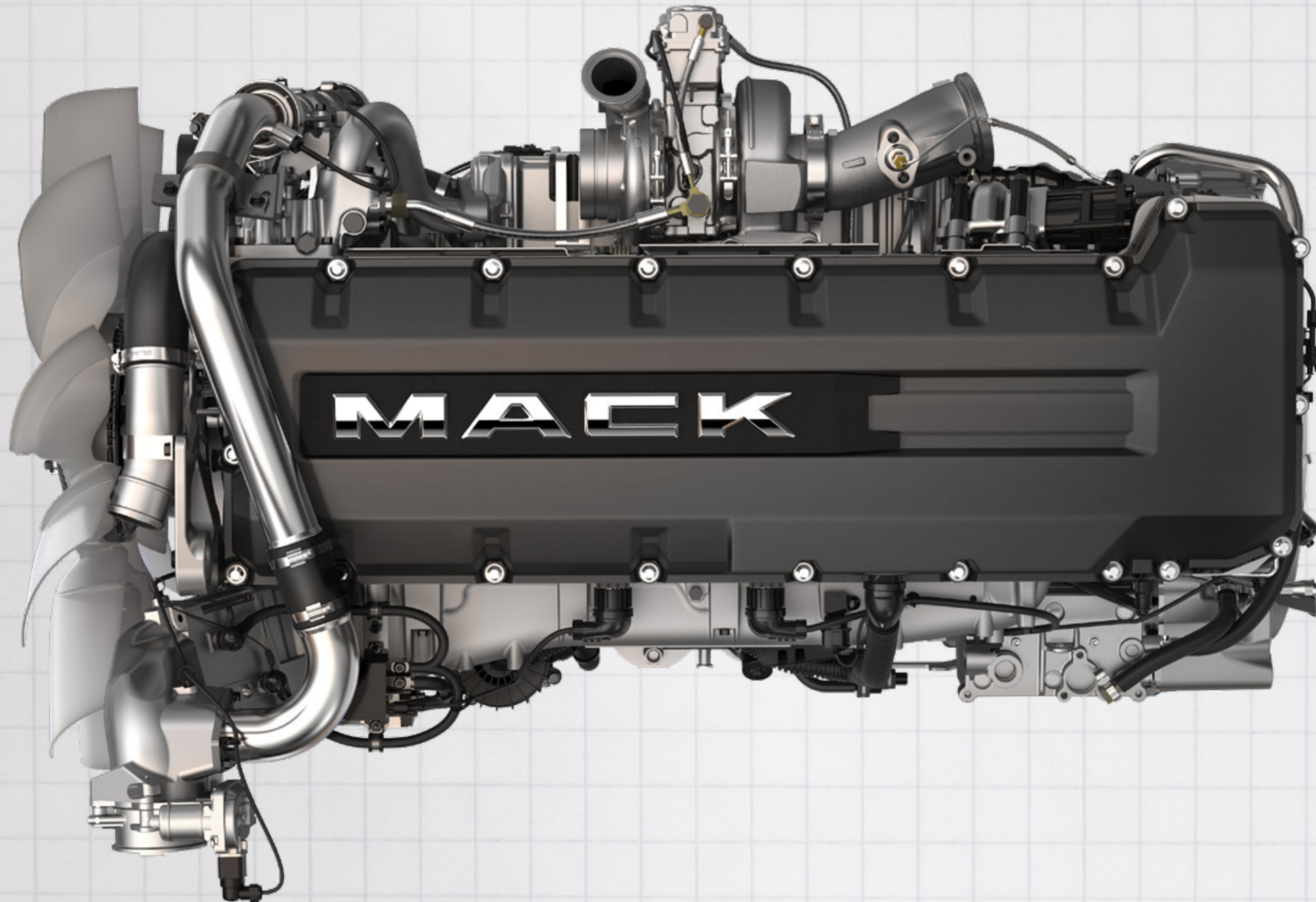

**L**os motores Mack MP son reconocidos en la industria del autotransporte por su poder, confiabilidad y versatilidad. Desde aplicaciones vocacionales como de larga distancia, existe un motor MP que te mantendrá a la vanguardia. Algunas de las principales características de los motores MP son:

**Confiabilidad:** el tren motriz integrado propietario Mack ofrece desempeño superior, durabilidad y bajo mantenimiento.

**Poder:** los legendarios motores MP dan vida hoy a los trabajos más severos y a los caminos más demandantes del planeta.

**Eficiencia:** los motores Mack logran hacer más con menos, queman de manera más limpia el combustible y son más eficientes que nunca.

A continuación presentamos la historia detrás de los motores Mack, desde la visión que tuvo John Mack de producir los camiones y motores de servicio pesado más duraderos y potentes del mundo. Los motores actuales están respaldados por esta legendaria tradición en la investigación, desarrollo y manufactura de fuentes de poder que ha dado como resultados motores que se distinguen por su calidad, durabilidad, fuerza y confiabilidad.



## 1900.



Los primeros años de este siglo estuvieron plenos de invención, sus efectos revolucionarios todavía los sentimos en la actualidad. En 1902, Willis Carrier introdujo el aire acondicionado; en 1903, Orville y Wilbur Wright realizaron el primer vuelo exitoso en Kitty Hawk; y en 1908, Henry Ford introdujo el Modelo T.

Durante esta misma época, John Mack y sus hermanos trabajaron arduamente para sentar las bases de lo que sería un modo completamente nuevo de transporte comercial. En el espíritu de estos otros grandes pioneros, John Mack tuvo una visión: producir los camiones y motores de servicio pesado más duraderos y potentes del mundo. Los diseños y productos innovadores que él creó comenzaron una tradición de innovación que ha continuado hasta nuestros días. A partir del segundo vehículo Mack, se introdujeron los motores de la marca, estableciendo la tradición del “diseño equilibrado” (en el que la integración del tren motriz y el diseño del vehículo maximizan el rendimiento) que continúa hoy.

John Mack ya había pasado años investigando y experimentando con su propio diseño de un vagón motorizado cuando él y sus hermanos abrieron su primera planta de fabricación de autobuses en 1900. El trabajo se amortizó el mismo año, cuando los hermanos presentaron su primer vehículo exitoso: un autobús de 40 caballos de fuerza para 20 pasajeros. El autobús Mack, construido para la empresa de turismo Isaac Harris, operó en el Prospect Park de Brooklyn durante ocho años antes de convertirse en un camión. El éxito y la aceptación del denominado “Old No. 9” dio pauta al inicio de una historia de desarrollo de camiones sin precedente en la industria, y establecieron una compañía cuya reputación de productos robustos y de alta calidad se ha convertido en “parte del lenguaje”.

Los hermanos también estaban haciendo reparaciones automotrices en este momento.

Mack usó un eslogan en sus anuncios publicitarios durante muchos años, especialmente cuando producíamos autobuses: “The first Mack was a bus and the first bus was a Mack” (“El primer Mack fue un autobús y el primer autobús fue un Mack”).

Se dice que la inspiración real para construir un gran camión comercial motorizado se produjo cuando Jack Mack fue invitado a dar un paseo en el nuevo auto de su vecino, era un Winton de dos cilindros. El vecino era Theodore Heilbron, capitán del yate privado de William Randolph Hearst, quien vivía en el número 33 de Third Avenue, a solo una cuadra de la tienda Mack en Atlantic Avenue. Ese viaje se realizó en otoño, cuando se introdujo el nuevo Winton Touring Car 1902. El rendimiento superior del Winton entusiasmó a los dos automovilistas y no pasó mucho tiempo antes de que su conversación se centrara en los desarrollos futuros de los motores a gasolina y los vehículos motorizados.

Mack Brothers Company está constituida en Nueva York con John M., Augustus F. y William C. Mack como directores.

## 1936.



El nombre de International Motor Company se cambia a Mack Manufacturing Corporation.

La serie Mack E, presentada en 1936, era de camiones aerodinámicos de servicio mediano con clasificaciones de peso bruto vehicular de hasta 23,000 libras. Los modelos E estaban disponibles en configuraciones tanto convencionales como de cabina y se mostraron entre los productos más versátiles ofrecidos por Mack. Más de 78,000 fueron producidos hasta 1951.



Mack fue uno de los primeros fabricantes de camiones en aplicar frenos en las cuatro ruedas a los camiones pesados, aumentando la capacidad de frenado y la seguridad, particularmente con cargas más pesadas. En 1938, Mack se convirtió en el primer fabricante de camiones en diseñar y construir sus propios motores diésel de servicio pesado, estableciendo la tradición de “diseño equilibrado” que continúa hoy en día.

1940-1953. Mack produjo motores marinos durante muchos años. Los motores “The Mariner” fueron utilizados en yates y barcos de trabajo. El ENDM 405 (FW) fue producido de 1940 a 1941; se fabricaron en total 16 motores.

1950. Los camiones pesados de la serie Mack L de la era 1940-1956 exhibieron un estilo limpio, atemporal y fueron extremadamente populares. Ciertos modelos de esta serie combinaron muchos componentes de aluminio con los motores más potentes para satisfacer las necesidades de transporte de larga distancia de los operadores de la Costa Oeste. Unos 35,000 modelos Mack L engalanaban las carreteras.

La década de los cincuenta trajo importantes avances de productos Mack, incluidos los modelos G, H y B. La serie G incluía una cabina de aluminio más ligera y la capacidad de transportar grandes cargas útiles, especialmente en aplicaciones utilizadas en la Costa Oeste. La serie H, denominada “Cherry Pickers” por sus cabinas muy altas, fue diseñada con una defensa corta para ajustar la dimensión de la cabina y adaptar remolques de 35 pies dentro de los límites legales de 45.

La serie B, introducida en 1953, fue seguramente uno de los productos más populares y exitosos de Mack. Su apariencia agradable y redondeada estableció un nuevo estándar de estilo para camiones, al igual que la amplia gama de variaciones de modelos ofrecidas. Hay modelos B que aún se encuentran en servicio actualmente, parte de los 127,786 fabricados hasta 1966. El año 1953 también marcó la introducción del famoso motor a diésel de inyección directa y cámara abierta Thermodyne, el cual estableció la tradición de liderazgo de Mack en el rendimiento y eficiencia de combustible.



## 1966.

La serie R, que reemplazó a la venerable serie B en 1966, demostró sus capacidades y no defraudó el prestigio de su predecesor, este vehículo se consolidó como uno de los camiones diésel de servicio pesado más populares del mundo. Poco después de presentar el modelo R, debutó el revolucionario motor diésel de potencia constante Maxidyne de Mack, junto con la transmisión Maxitorque.

1967. Mack Trucks, Inc. se convierte en miembro de Signal Oil and Gas Company, una compañía petrolera con sede en Los Ángeles. En agosto de 1967, Mack Trucks, Inc. se convirtió oficialmente en miembro de una creciente familia industrial: The Signal Companies, Inc.

El motor Maxidyne se introdujo en 1967 y proporcionó la máxima potencia en un rango más amplio de velocidades que cualquier otro motor diésel estándar de su época. El diseño de los motores nivela la curva de potencia y, como resultado, aumenta la eficiencia de combustible y reduce significativamente la necesidad de cambio. Fue una mejora tal que una transmisión con cinco velocidades, en lugar de diez o más, se podría utilizar para la mayoría de las aplicaciones de carretera.



Por su parte, la transmisión Maxitorque (serie TRL 107), creada en 1967, fue el primer diseño de contraeje triple de longitud compacta para camiones Clase 8, con la capacidad de torsión más alta de la industria. El Maxitorque de cinco velocidades era dos tercios más corta que las otras transmisiones de varias velocidades, y su ligereza lo convirtió en una opción popular entre los operadores preocupados por el Peso Bruto del Vehículo.



## 1969.

En este año, Mack fue nuevamente pionero y patentó la suspensión neumática de la cabina, esta es considerada una de las mejoras en durabilidad más importantes.

Mack fue el primer fabricante de motores diésel de servicio pesado de la época en producir su propio freno de compresión del motor: el freno de motor patentado Dynatard en 1971. El diseño de Mack fue un sistema de frenos personalizado y más sencillo, era integral y compatible con el motor logrando un desempeño superior.

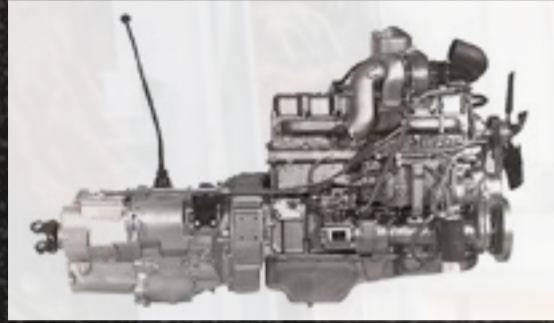

## 1987.

Mack introdujo la serie de motores E7 de 12 litros en 1988. La línea incluía 16 motores diferentes con potencias que iban de los 250 a 454 hp. El E7 cuenta con los mejores ratios peso-potencia de la industria para clientes que buscan obtener la máxima productividad.

## 1990.

Mack Trucks, Inc. se convierte en una subsidiaria de Renault V.I. La compañía se consolidó como uno de los mayores productores de camiones diésel para servicio pesado de Norteamérica y de componentes, así como en un miembro integral del Grupo Renault en todo el mundo.

Combinados, el sistema de control de motor electrónico V-MAC –introducido en 1990–, y la línea actual de motores de la compañía, ofrecen a los clientes un nivel de control sin precedentes adaptando las opciones de rendimiento a los requisitos específicos. El sistema V-MAC ha liderado la industria con innovaciones tales como el Cruise Auto-Resume y la capacidad dual-PTO.

Mack patentó un sistema de temporización de inyección variable único, controlado electrónicamente, exclusivo para sus motores E7. El sistema de temporización de inyección variable Econovance optimiza la eficiencia del combustible y reduce las emisiones.



## 1991.

Mack desarrolló el High Swirl/Moderately High Injection Pressure Combustion System para optimizar la mezcla de combustible diésel y el aire en sus motores E7 y E9. El sistema aumenta la eficiencia de combustión y, en el proceso, mejora la economía de combustible, reduce las emisiones, mantiene la viscosidad del aceite y alarga los intervalos de cambio de aceite.

## 2002.

La familia de motores ASET (Application Specific Engine Technology) de 12 litros se introdujo para cumplir con los requerimientos de emisiones del 2002 mientras mantiene un rendimiento óptimo.

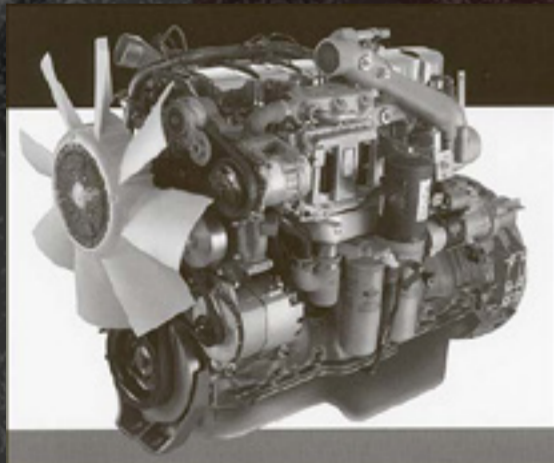

## 2006.

Mack renueva toda su oferta de productos para incorporar la nueva línea de motores MP diseñada para optimizar el rendimiento y cumplir con las estrictas normativas medioambientales. Los nuevos modelos incluyeron al Pinnacle -conocido como Vision en Lationamerica-, al camión vocacional Granite rediseñado y la línea Terra Pro de cabovers.

## 2010.

Se introduce el SCR (Selective Catalytic Regeneration) para el MP7, MP8 y MP10. Esta tecnología ofrece ventajas significativas en cuanto a ahorro de combustible y rendimiento, al tiempo que supera los requisitos de emisiones del 2010.

Se introduce mDRIVE. Esta transmisión de 12 velocidades totalmente automatizada proporciona la máxima capacidad de conducción, operación económica y durabilidad para aplicaciones de carretera y fuera de carretera.

El motor MP10 de 16 litros se presenta junto con el camión Titan. El MP10 está disponible en 605 hp. El Titan satisface las necesidades del mercado de transporte pesado.

## 2012.

Se presenta el paquete de tren motriz integrado Super Econodyne. Mejora la eficiencia del combustible hasta en un 3.5% a través de su tren de fuerza Mack® Pedigree™, el motor MP8-445SE, la transmisión manual automatizada Mack mDRIVE™ y los ejes MACK C125.

Comienza la producción del modelo Mack® Pinnacle™ Axle Back a gas natural.





## Cointra se mueve con Mack

El alma de una empresa es su rentabilidad y en la industria del transporte esto se traduce en operatividad, tecnología, robustez y confianza, valores que Cointra ve representados en los camiones Mack.

La Compañía Integral de Transportes, Cointra, es una empresa que nació en el 2011 luego de la unión de cuatro avicultores del Valle del Cauca, quienes buscando una economía a escala y una integración vertical que lograra reducir costos en la logística y el transporte de su materia prima, vieron la oportunidad de participar en la industria del transporte. En principio, su visión estaba enfocada en atender la movilidad de la industria avícola; sin embargo, al ver que tenían la capacidad de atender a otros clientes en distintos sectores, ampliaron su servicio de atención.

Cointra inició labores tercerizando su operación, pero el crecimiento fue tal que se vieron en la necesidad de adquirir camiones propios. Comenzaron con 30 unidades y hoy tienen una flota de 82, atendiendo al transporte a granel de trigo, abonos, transporte de hierros y otros segmentos de la industria siderúrgica alrededor de Colombia. En sus ocho años de historia, esta compañía de transporte ha logrado abrir ocho oficinas distribuidas en todo el país.

### Trabajando con los mejores

Siendo reflejo de éxito, dedicación y esfuerzo, Cointra ha tenido que trabajar con los mejores, por lo que pocos años después de su creación, en el 2014, iniciaron una relación con PracoDidacol y los camiones Mack.





# TRABAJO



Cointra inició su proceso de compra con PracoDidacol viendo operaciones de otras empresas, revisaron su rendimiento, conocieron a fondo el producto; camiones con motor de carcasa de aluminio, muy resistentes. Finalmente, además de los beneficios mencionados, tomaron la decisión de adquirirlos al querer ser pioneros en la industria del transporte de carga con cajas automatizadas. El primer modelo que tuvieron fue un Vision 2014, hoy tienen cerca de 13 Mack dentro de su flota.

## Hablando con los expertos

En la industria del transporte para conocer una máquina y su rendimiento se debe ir a la fuente, por lo que hablamos con Juan Pablo Echeverry, ingeniero mecánico y persona encargada del taller de mantenimiento de Cointra en Buga, Valle del Cauca. El taller de Cointra donde se realiza el mantenimiento preventivo de las unidades está ubicado a 68 km de Cali; se trata de un nodo logístico estratégico en donde se cruzan las vías que van hacia Buenaventura, Centro, Sur y Norte del país.

En una jornada regular de alistamiento de los camiones, Echeverry ultima detalles para que las unidades empiecen

su trabajo, mientras eso ocurre nos comenta sobre las características de la flota que maneja: “Los Mack son camiones muy operativos y rendidores. Su funcionamiento es óptimo y es poco lo que hay que invertir en ellos. En el taller realizamos mantenimiento preventivo y con los Mack, en la mayoría de casos, solo requerimos realizar cambio de aceites y filtros”.

## Mejora en los costos operativos

El tiempo es oro para este tipo de operaciones y en Cointra lo tienen muy claro, por esta razón los procedimientos son efectivos, estructurados y apalancados por tecnología única, tal y como la tienen los camiones Mack.

Los Mack tienen un menor peso que los de su competencia, por lo que pueden transportar más mercancía, esto genera ahorros y rentabilidad. De igual forma, al ser más livianos y tener una óptima relación con la caja automatizada, se economiza en el consumo de combustible y también se generan impactos positivos en el consumo de llantas. El resultado es un ahorro de 10% en reducción de costos operativos, frente a otras marcas.

## Capacitación adecuada: la clave

Sin lugar a dudas, la tecnología es pilar del buen rendimiento, sin embargo, el factor humano es determinante para que las operaciones rindan frutos, por lo que el conductor se vuelve un eslabón concluyente para que los camiones funcionen de la forma indicada.

En el país, los operarios han estado acostumbrados a conducir vehículos con transmisión mecánica, esto debido a una costumbre y a un mito de la facilidad de mantenimiento y reparación de este tipo de cajas. Este pensamiento ha venido cambiando gracias a educación y a las capacitaciones promovidas por empresas como PracoDidacol, representante de Mack en el país.

“El conductor ha ido cambiando de mentalidad y esto se debe a los vehículos que han probado, caso de los Mack. Para conseguir esta transformación se necesita un proceso de inducción y entrenamiento, ya que en un principio ellos no saben operar el equipo. Posteriormente, y tras haber adquirido el conocimiento, los operarios sienten la comodidad y el rendimiento. Por experiencia propia, puedo decir que

después de probarlos no quieren bajarse de un camión con transmisión automatizada, como las que tiene Mack”, nos comenta Echeverry.

Como si fuera un reloj, las operaciones de Cointra avanzan según lo planeado. En el interior de la empresa tienen claro que del continuo movimiento de los camiones depende la rentabilidad del negocio. Para ello, además de contar con la tecnología de punta Mack han tenido el acompañamiento de PracoDidacol, según Echeverry un aliado único que está brindando constante atención para que los equipos no se detengan.

“Como ingeniero mecánico recomiendo los camiones Mack por su excelente rendimiento, confiabilidad, comodidad, robustez y tecnología. Son camiones longevos, resistentes para cualquier operación. Actualmente, en Cointra los camiones Mack tienen recorridos de 500 mil kilómetros sin ninguna novedad, algo impactante, en especial por el esfuerzo que realizan en sus recorridos”, concluye el ingeniero Echeverry.





# Macasa y Mack Trucks los mejores socios de Puerto Limpio

Trabajando juntos como socios estratégicos y siempre pensando en las necesidades del cliente, Macasa y Mack Trucks han logrado que la empresa Puerto Limpio obtenga el máximo rendimiento de su negocio.







La extraordinaria durabilidad de los camiones Mack ha quedado nuevamente demostrada, las unidades recolectoras de basura de la empresa ecuatoriana Puerto Limpio suman más de 50,000 horas de trabajo. Estos camiones trabajan diariamente doble turno –de 10 horas cada uno–, los 365 días del año. Se trata de una aplicación sumamente demandante tanto en peso, ciclos, agentes contaminantes y terreno al que ingresan (botadero de basura).

Luego de estas largas e intensas jornadas de trabajo se han evaluado los motores de estos camiones y el resultado es que se encuentran dentro de los parámetros en términos de compresión, no se han realizado reparaciones mayores, solo mantenimientos preventivos al sistema de distribución de motor.



Por su parte, los diferenciales han sido reparados una sola vez y esto a manera preventiva, mientras que las transmisiones Allison se han reparado a partir de las 45,000 horas de trabajo.

### Trabajando de cerca con el cliente

Parte fundamental de la durabilidad, desempeño y larga vida útil de estos camiones, es el acompañamiento que Macasa ha realizado con Puerto Limpio, una empresa comprometida que ha seguido un estricto programa de mantenimiento preventivo y predictivo de sus unidades, así como el monitoreo de condiciones de los equipos, con un correcto seguimiento del análisis de aceite.

Macasa ha planificado junto con el cliente campañas de reparación programadas, siempre contando con el stock completo de repuestos según los odómetros de los equipos y con base en las reparaciones predictivas.

Con esto queda demostrado que teniendo un buen producto, como lo es Mack, y realizando un trabajo conjunto, responsable y constante de mantenimiento se logra aumentar la rentabilidad de las empresas de nuestros clientes.





# RENOVACIÓN

## Eterna renueva su flota con Mack Granite

Posicionada como una de las empresas constructoras más experimentadas y prestigiosas de la industria hondureña, Eterna ha adquirido unidades Mack Granite con las que busca aumentar su productividad y mejorar sus procesos.

**F**undada en 1976 por el Ing. Alberto Díaz Lobo en San Pedro Sula, Honduras, Eterna es responsable de algunas de las mayores edificaciones del país. En poco más de 40 años ha participado en proyectos de alto impacto para el desarrollo económico hondureño, lo que le ha permitido posicionarse como una de las compañías constructoras más experimentadas y prestigiosas de la industria de esta nación y como referente de excelencia.

“El tamaño de nuestra empresa le ha permitido tener la flexibilidad y la competitividad necesarias para complementar con éxito proyectos de gran envergadura en la infraestructura vial y portuaria de Honduras”, afirmó Alberto Díaz Lobo.



### Productos de excelencia para enfrentar nuevos retos

Por años, Concretos Eterna S. A. (CONETSA), empresa perteneciente al Grupo Eterna, ha apostado por los productos Mack para lograr sus objetivos, éstos les han permitido ser más competitivos y concretar proyectos de alta complejidad. Derivado de lo anterior, la compañía recientemente decidió renovar su flota con el Mack Granite, un modelo que les permitirá aumentar su productividad y mejorar sus procesos.

“Para lograr el éxito se necesita una línea de productos de excelencia, la inclusión a nuestra flota de los nuevos Mack Granite ha superado nuestras expectativas de producción, sin duda, Mack Trucks es un gran aliado”, destacó Alberto Díaz Lobo.

Eterna opera bajo la normatividad vigente en Honduras en cuanto a construcción. Sustentando su compromiso por el trabajo responsable, la empresa ha sido galardonada con diferentes reconocimientos, entre ellos el premio “Trascendencia Empresarial y Gremial” de la Federación Interamericana de la Industria de la Construcción. Asimismo, ha recibido por más de siete ocasiones el premio “Celebrate Safety Award” del U.S. Army Corps of Engineers por demostrar en sus proyectos un desempeño de alto nivel sustentado en seguridad en la construcción. Por todo esto, Eterna y Mack logran la excelencia en la industria de la construcción hondureña.





## EXPANSIÓN

# Mack es el nuevo camión consentido de Altamira



El pasado 12 de febrero Highway Trucks (HWT) abrió una nueva sucursal en Altamira, Tamaulipas. Una ubicación estratégica al tratarse de uno de los principales puertos en la costa Este de México, ya que es la puerta de entrada y salida de productos mineros, petroquímicos, acero, madera y otros insumos industriales.

Al término de un exitoso evento de apertura, HWT logró colocar 11 unidades Mack Anthem 2020 a los siguientes clientes: 4 para López Transportes; 5 para Transportadora de Carga Mundial, 1 para Altamira Logística de Carga y 1 más para Transportes Cimarrón.



Jorge Medina Patiño, Director de HWT, reiteró su compromiso de brindar un servicio integral en Altamira y la importancia de ser un punto de apoyo para la atención de los tractocamiones Mack con la intención de mantenerlos siempre circulando. Para cumplir este objetivo, HWT cuenta con 2 bahías de servicio, amplio inventario de refacciones, mano de obra calificada, así como personal del área comercial responsable de la renovación de sus flotas.

#### Información valiosa

Como parte de su estrategia para penetrar en la región y con el apoyo del área comercial de HWT, Mack Trucks llevó a cabo la primera sesión informativa sobre regulaciones del transporte federal: NOM 044 de Emisiones y nuevas tecnologías, la cual tuvo lugar en las instalaciones del Hotel Holiday Inn en Altamira, ahí, Gilberto Rodríguez, Product

Planning & Sales Engineering Manager, compartió información valiosa con clientes como: Altamira Logística; Transportes Polanco; Arrendadora Ve por más; Transportes López y López; GS Auto transportes; TT y Transportes de Carga Mundial.

El compromiso de Mack con cada uno de sus clientes es brindar el equipo aliado para su operación y ser pieza fundamental en el alcance sus objetivos respaldando el servicio logístico que proporcionan con la misma calidad de los productos que transportan.



# Bulldog®



## **AHORA MAS CERCA.** **MACK TRUCKS EXPORT**

**Nueva Ubicación:**  
**5835 Blue Lagoon Dr. Suite 401**  
**Miami, FL 33126**



**BORN  
READY.**

## **¿QUÉ SIGNIFICA BORN READY?**

### **Tú dínoslo**

**Nosotros hacemos maquinas que hacen a los  
hombres legendarios...**

En Mack, sabemos que hay una gran diferencia entre los que dicen que pueden hacer algo y los que han nacido para ello. A esto nos referimos en Mack Trucks cuando decimos "Born Ready".

Para algunos, esto significa ser audaz, fuerte, desafiante, confiable y todo lo que conlleva. Pero queremos saber lo que se significa para ti. Ahora Mack invita a sus aficionados a que expresen la forma en que se vive y se siente el espíritu Born Ready a través de sus historias.

Visita nuestras redes sociales y compártenos tú historia #MackBornReady en Facebook, Twitter, Instagram, YouTube o LinkedIn. Para tener la oportunidad de ganarte un camión Mack miniatura.

Envíanos tu historia a:  
[Function.marketing@macktrucks.com](mailto:Function.marketing@macktrucks.com)

